

FT - D0331 Rotador de barril GH, Grúa Pluma y Puente Grúa

Estructura para transporte y rotación de barril mediante gancho superior o grúa horquilla.

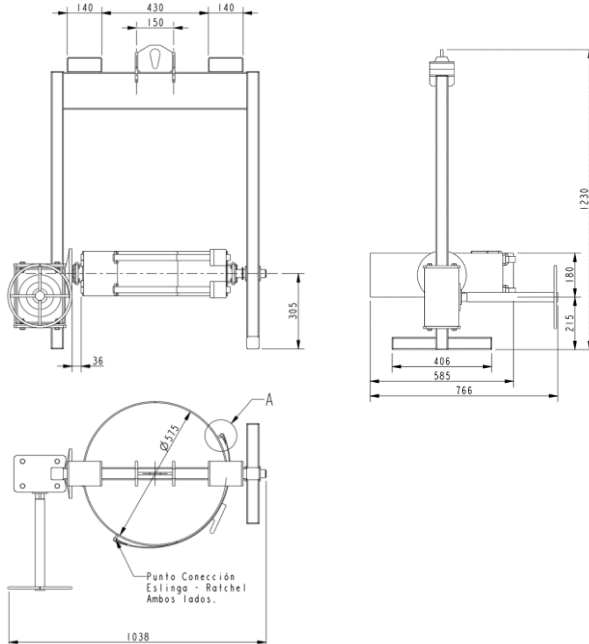

Características Técnicas:

- Capacidad: 1 barril – 350 kg
- Factor de seguridad según norma UNE EN 13155.
- Permite izaje, traslado y rotación de barril.
- Caja de engranes para rotación controlada.
- Abrazadera con trinquete para asegurar barril.
- Diámetros de barril aptos: 420 – 590mm
- Manipulación con gancho o grúa hoquilla.
- Disponible con accesorio de embudo con válvula para mayor control durante la descarga.

Producto DIFECEC:

- Certificado de calidad.
- Ficha de mantenimiento.
- Puesta en marcha.
- Memoria de Cálculo
- Instructivo de uso.
- Hoja de pre y post uso.
- Terminación pintura.
- Marcación de elemento para trazabilidad en uso.
- Embalaje y paletizado.

